



- LEYENDA**
- LÍMITE DEL SECTOR SUR-29
 - VIARIO PÚBLICO**
 - PLAZA DE APARCAMIENTO
 - PLAZA APARCAMIENTO ACCESIBLE
 - CARRIL BICI
 - ORDENANZA**
 - UN-1 RESIDENCIAL UNIFAMILIAR UN-1
 - UN-2 RESIDENCIAL UNIFAMILIAR UN-2
 - UN-3 RESIDENCIAL UNIFAMILIAR UN-3
 - AB RESIDENCIAL BLOQUE ABIERTO AB
 - MC-1 RESIDENCIAL MANZANA CERRADA MC-1
 - TE TERCIARIO
 - PU PR SISTEMA LOCAL DE EQUIPAMIENTOS (EQ)
 - EL SISTEMA LOCAL DE ESPACIOS LIBRES (EL)
 - SU SISTEMA LOCAL DE SERVICIOS URBANOS (SU)
 - EQ SISTEMA GENERAL DE EQUIPAMIENTOS (EQ)
 - M-1 NÚMERO DE MANZANA
 - FUERA DE ORDENACIÓN

BOBILLO Y ASOCIADOS ARQUITECTOS

M. Azafra, 20 7ºA
 47014 Valladolid
 T 983 151 224
 F 983 140 630
 M 639 256 856
 www.byas.com



PLAN PARCIAL PARA LA MODIFICACIÓN DE LA ORDENACIÓN DETALLADA DEL SECTOR SUR-29 DEL PGOU DE VILLAQUILAMBRE

PLANOS DE ORDENACIÓN DETERMINACIONES DE ORDENACIÓN DETALLADA
 CALIFICACIÓN URBANÍSTICA

ESCALA 1: 2000
 MARZO 2022

PO-01



- LEYENDA**
- LÍMITE DEL SECTOR SUR-29
 - VIARIO PÚBLICO
 - PLAZA DE APARCAMIENTO
 - ♿ PLAZA APARCAMIENTO ACCESIBLE
- ORDENANZA**
- UN-1 RESIDENCIAL UNIFAMILIAR UN-1
 - UN-2 RESIDENCIAL UNIFAMILIAR UN-2
 - UN-3 RESIDENCIAL UNIFAMILIAR UN-3
 - AB RESIDENCIAL BLOQUE ABIERTO AB
 - MC-1 RESIDENCIAL MANZANA CERRADA MC-1
 - TE TERCARIO
 - EQ-1 EQUIPAMIENTO GRADO 1
 - EQ-2 EQUIPAMIENTO GRADO 1
 - SISTEMA LOCAL DE EQUIPAMIENTOS PÚBLICOS (EQ)
 - SISTEMA LOCAL DE ESPACIOS LIBRES PÚBLICOS (EL)
 - SISTEMA LOCAL DE SERVICIOS URBANOS (SU)
 - M-1 NÚMERO DE MANZANA

BOBILLO Y ASOCIADOS ARQUITECTOS

1:1

M. Azuaga, 20 7ºA
47014 Valladolid
T 983 151 224
F 983 140 630
M 639 256 856
www.bya.com.es

Ayuntamiento de Villaquillambre

PLAN PARCIAL PARA LA MODIFICACIÓN DE LA ORDENACIÓN DETALLADA DEL SECTOR SUR-29 DEL PGOU DE VILLAQUILLAMBRE

PLANOS DE ORDENACIÓN
DETERMINACIONES DE ORDENACIÓN DETALLADA

CALIFICACIÓN URBANÍSTICA:
DEFINICIÓN GEOMÉTRICA

ESCALA 1: 2000
MARZO 2022

PO-02

Sección tipo S1 L=54.50 m.
CALLE - K - (TRAMO DOBLE)

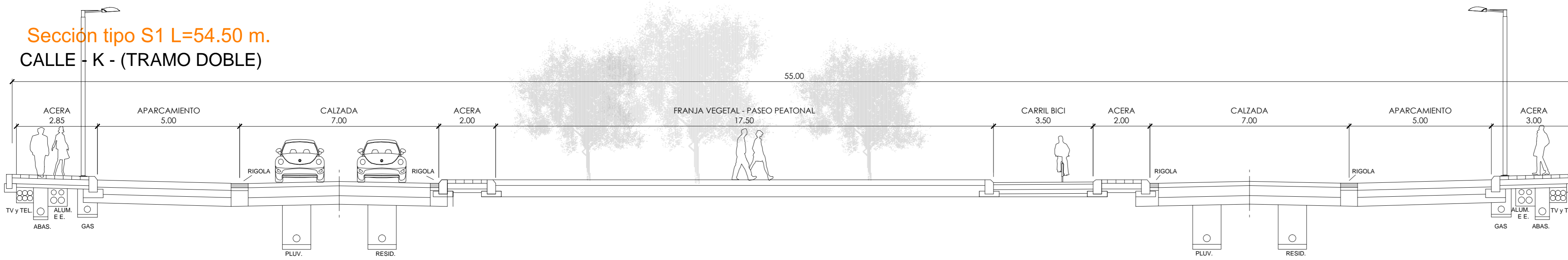

Sección tipo S2 L= 16 m.
CALLE - C - D - P - U

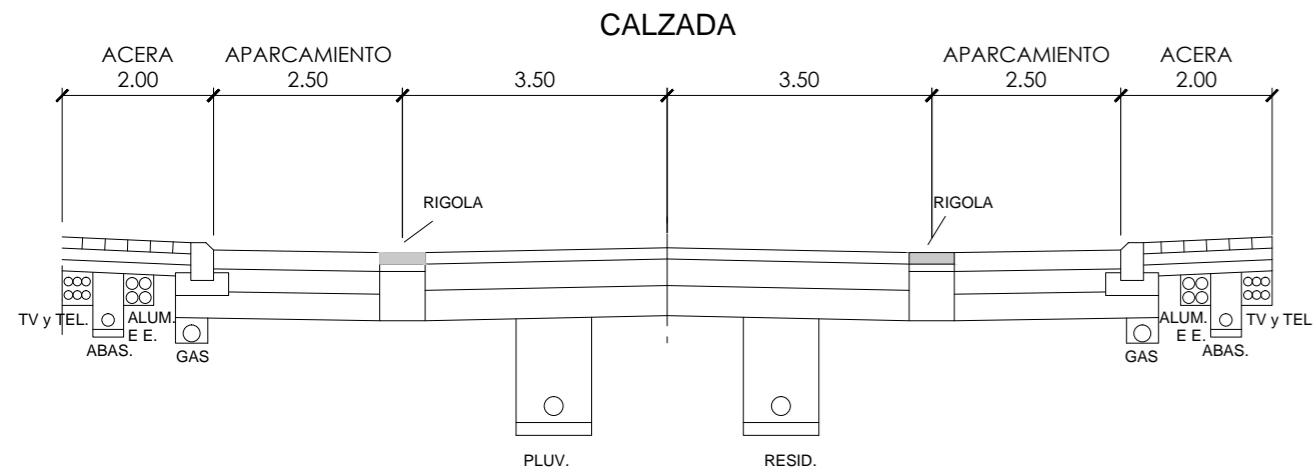

Sección tipo S2-c L= 16 m.
CALLE - D

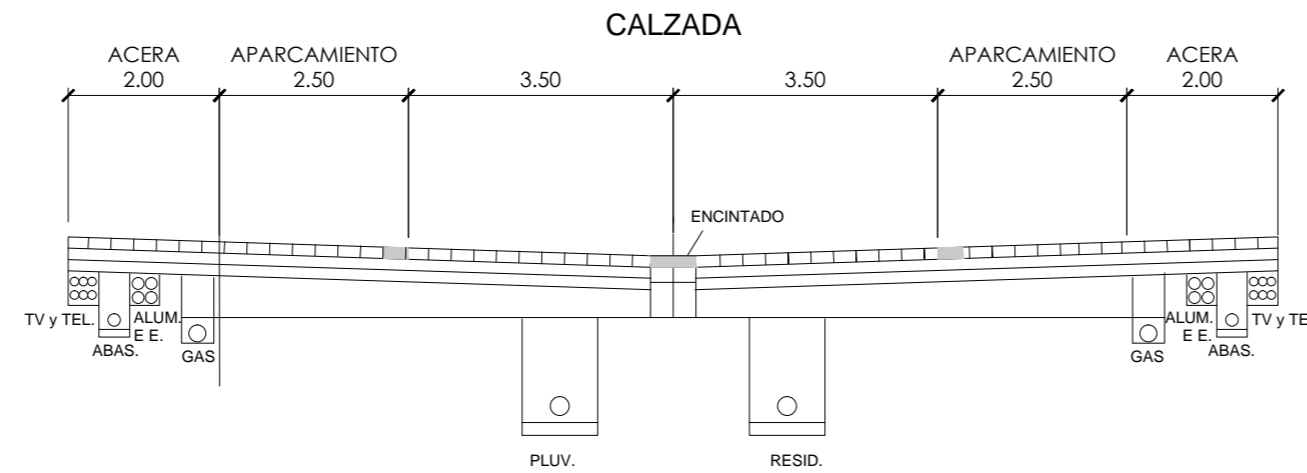

Sección tipo S3 L= 16 m.
CALLE - H - Q - W

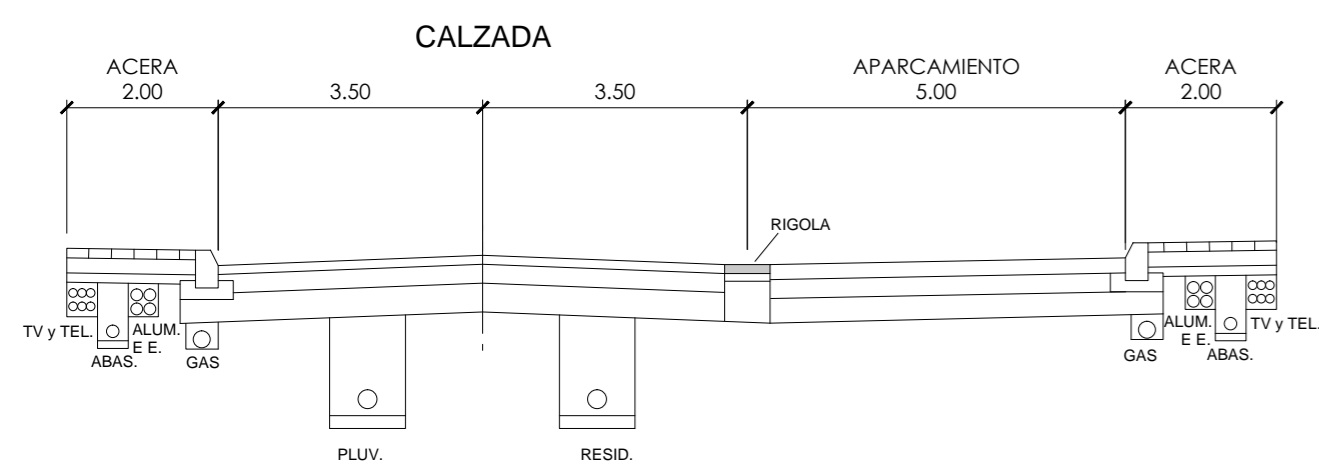

Sección tipo S3-c L= 16 m.
CALLE - H

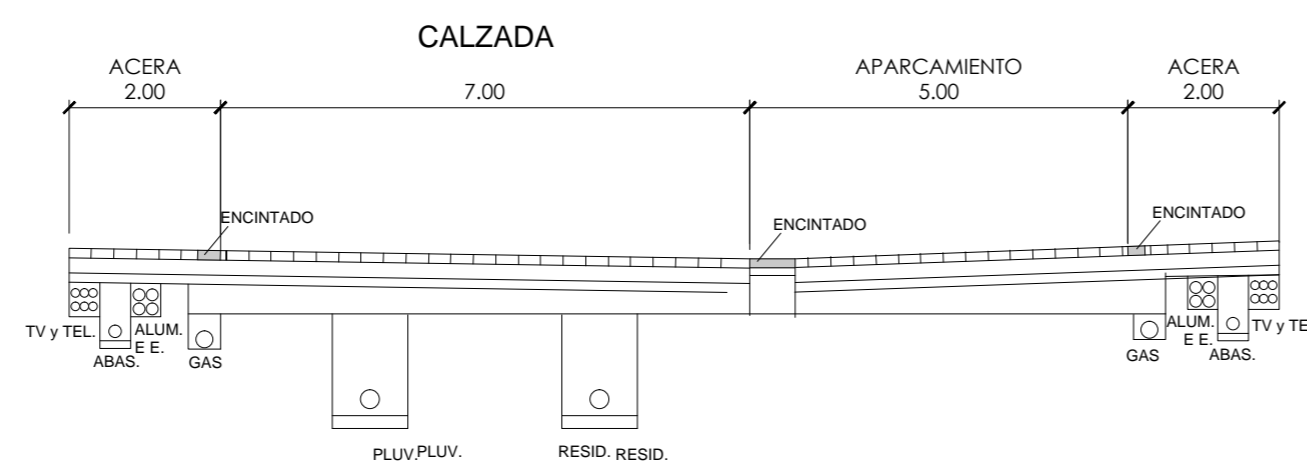

Sección tipo S4 L= 18 m.
CALLE - B

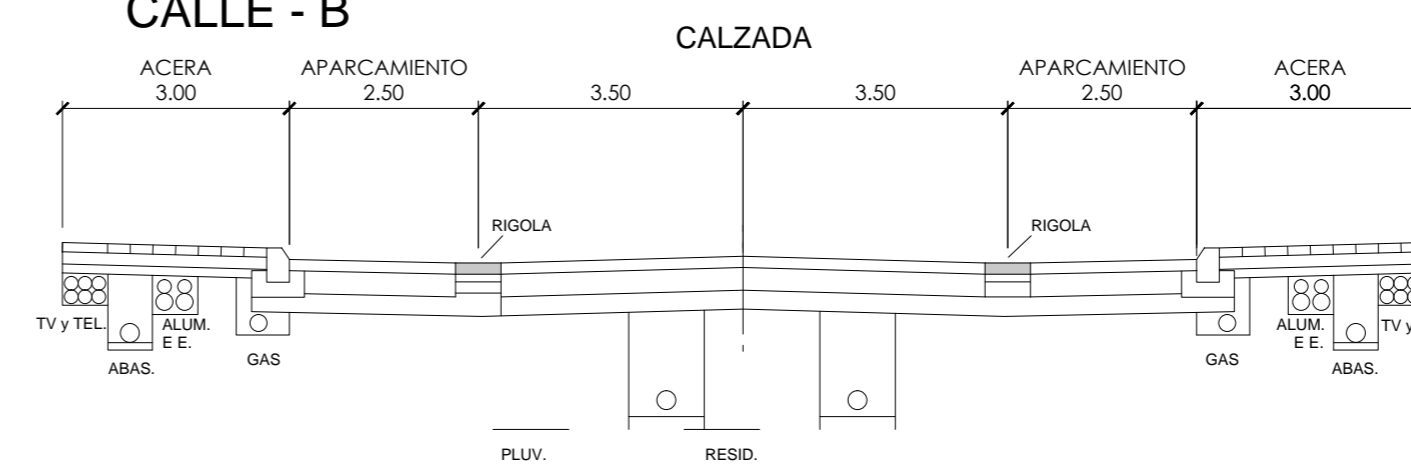

Sección tipo S5-c L= 10.50 m.
CALLE - I - J - L - M - N - Ñ - O - R - S - T

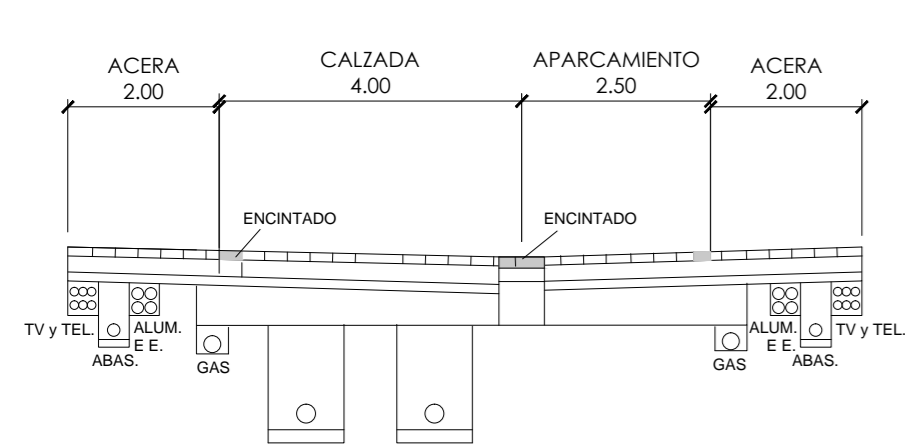

Sección tipo S6 L= 14 m.
CALLE - G

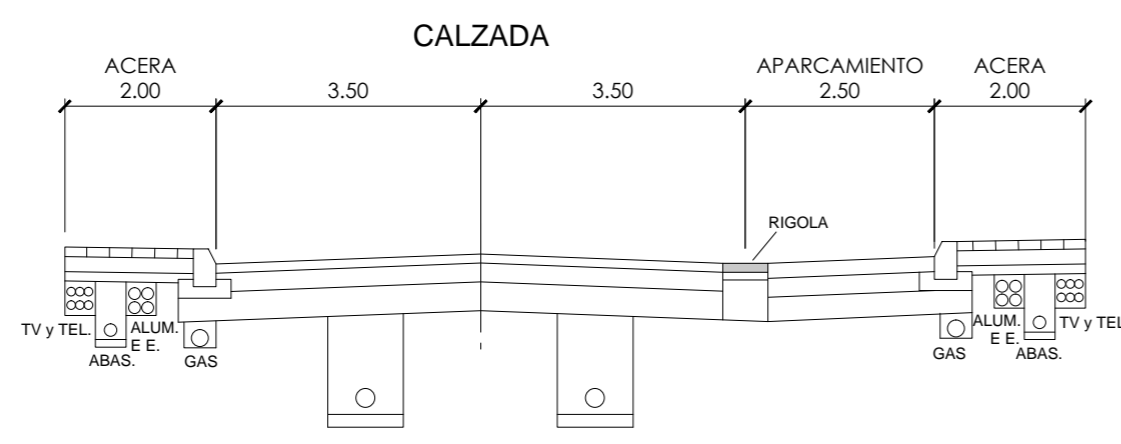

Sección tipo S6-c L= 14 m.
CALLE - E

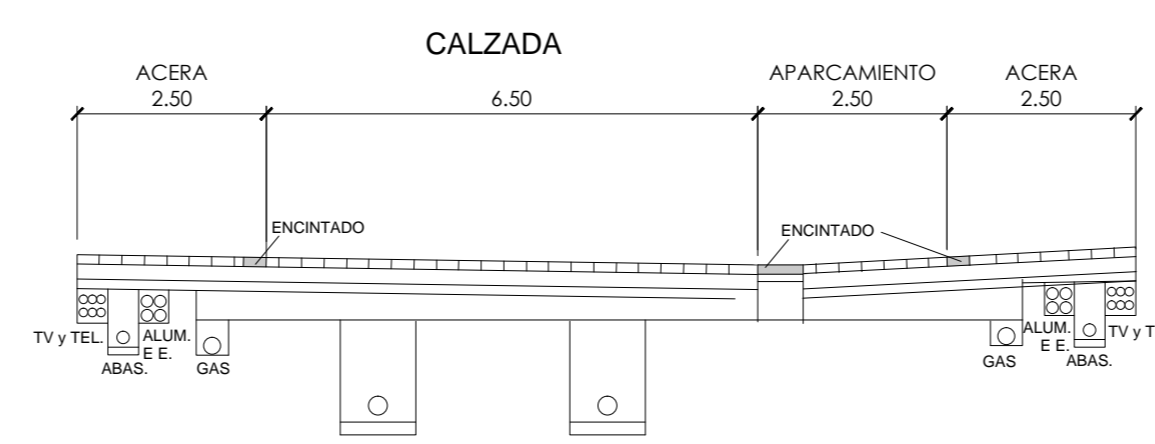

Sección tipo S7 L= 23 m.
CALLE - A - E - F - EL VAGO

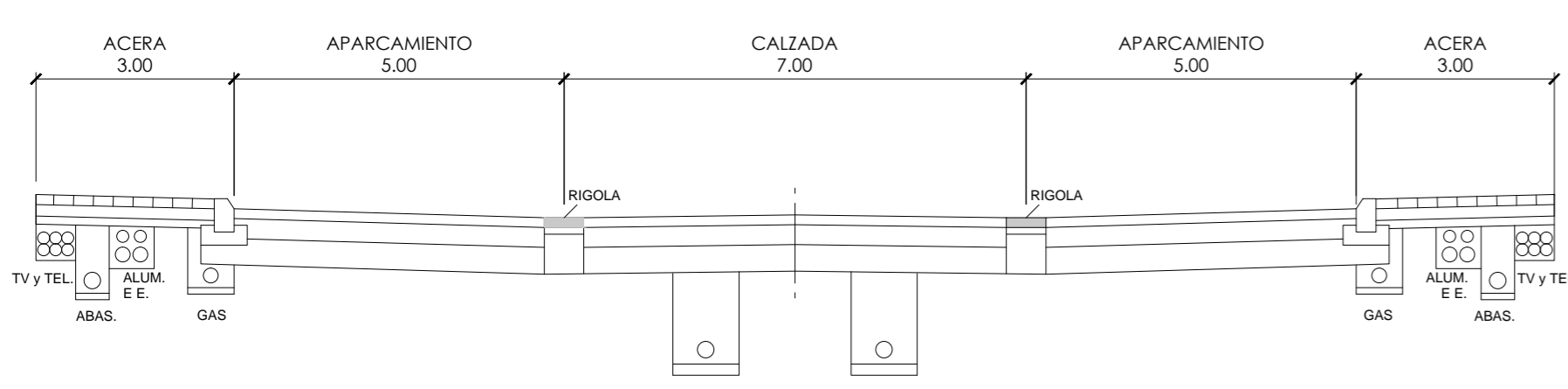

Sección tipo S8 L= 20 m.
CALLE - V

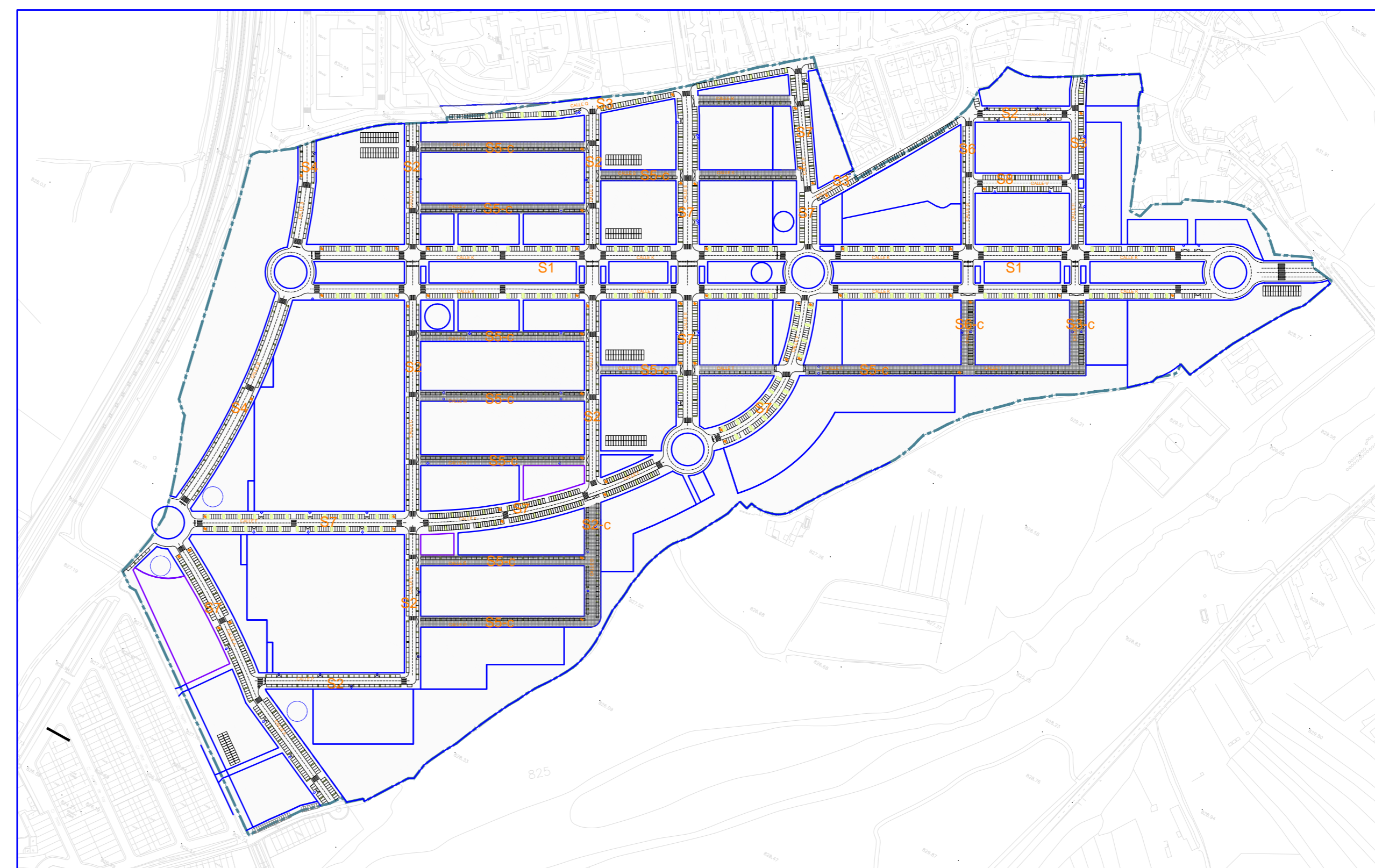
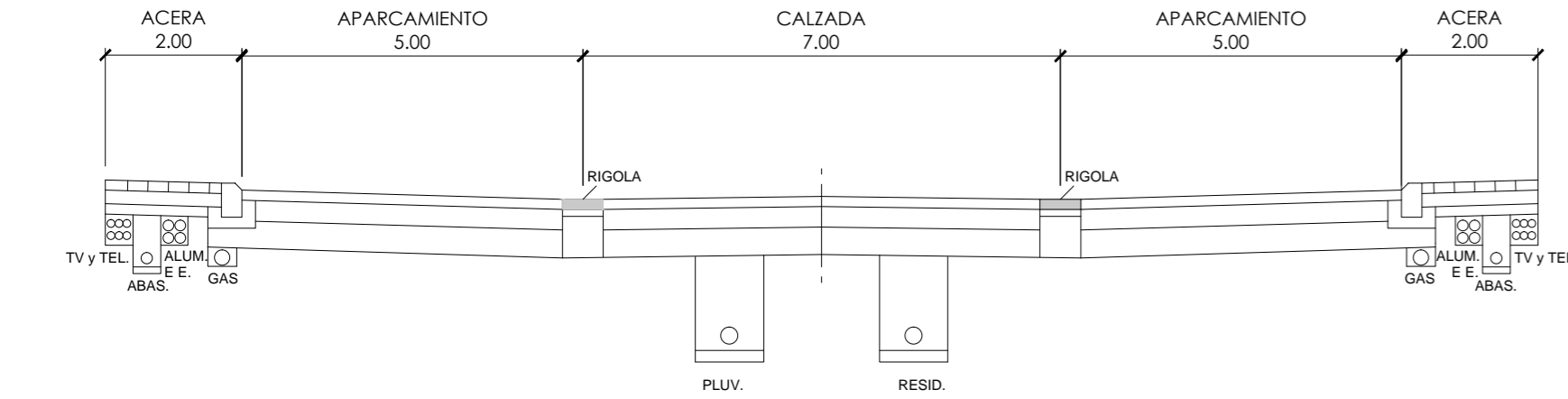



- LEYENDA**
- LÍMITE DEL SECTOR SUR-29
 - VIARIO PÚBLICO
 - PLAZA DE APARCAMIENTO
 - PLAZA APARCAMIENTO ACCESIBLE
 - ALCORQUE
 - VIARIO PÚBLICO Y EQUIPAMIENTO PÚBLICO
 - SUPERFICIES DE APARCAMIENTO DE USO PÚBLICO
 - (UBICACIÓN ORIENTATIVA EN PARCELAS DE EQUIPAMIENTO PÚBLICO)

BOBILLO Y ASOCIADOS ARQUITECTOS

M. Azaña, 20 7ºA
 47014 Valladolid
 T. 983 151 224
 F. 983 140 630
 M. 639 256 856
 www.bya.com.es



PLAN PARCIAL PARA LA MODIFICACIÓN DE LA ORDENACIÓN DETALLADA DEL SECTOR SUR-29 DEL PGOU DE VILLAQUILAMBRE

PLANOS DE ORDENACIÓN DETERMINACIONES DE ORDENACIÓN DETALLADA

PLAZAS DE APARCAMIENTO DE USO PÚBLICO

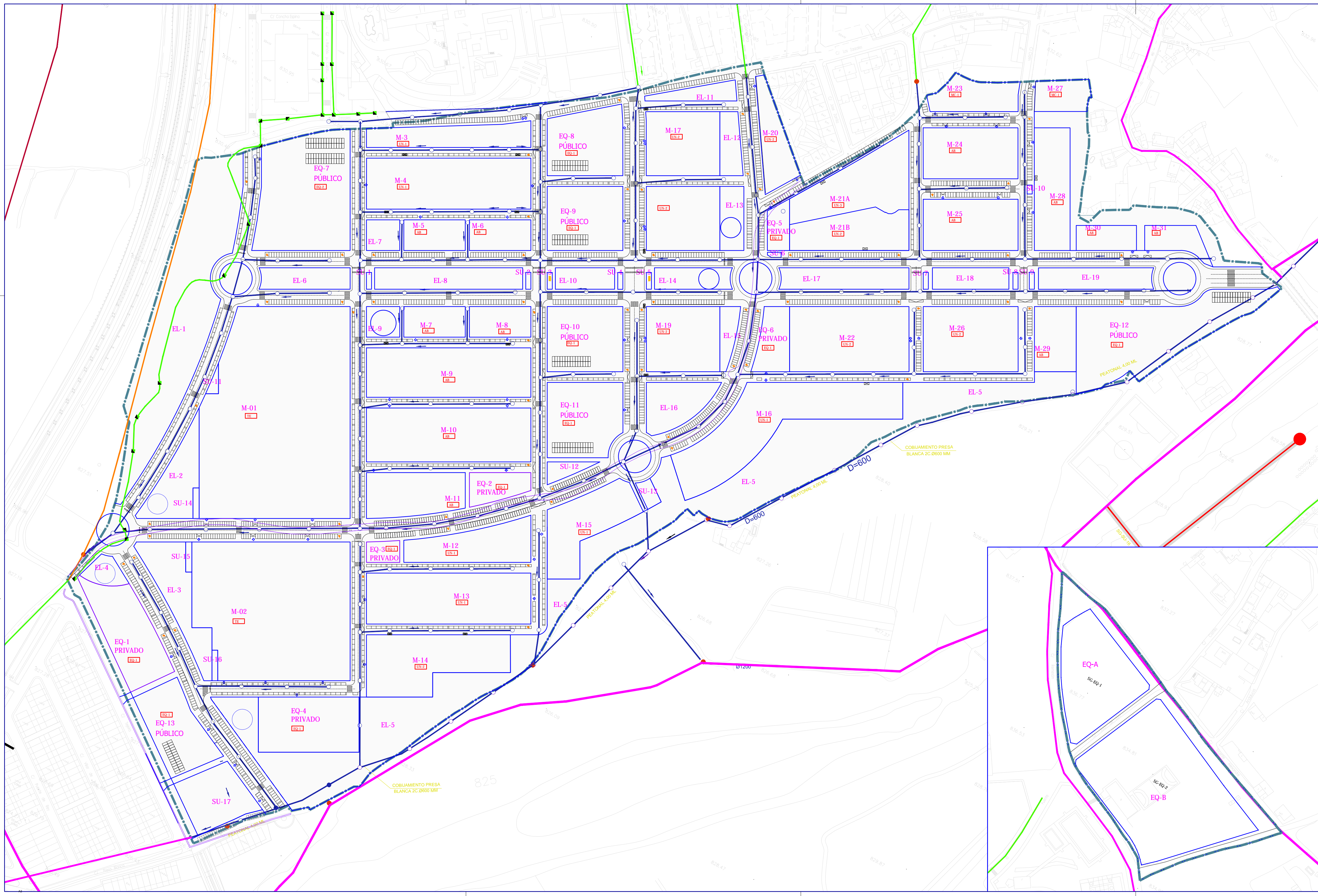

- LEYENDA
- LÍMITE DEL SECTOR SUR-29
 - RED DE SANEAMIENTO EXISTENTE (FECALES)**
 - SANEAMIENTO FECALES GENERAL EXISTENTE
 - SANEAMIENTO FECALES LOCAL PRIMARIA EXISTENTE
 - SANEAMIENTO FECALES LOCAL SECUNDARIA EXISTENTE
 - EMISARIO LEÓN
 - RED DE SANEAMIENTO PROYECTADA (FECALES)**
 - SISTEMAS GENERALES DE SERVICIOS URBANOS
 - RED PRINCIPAL PREVISTA
 - TUBERIA P.V.C. R= 8 Km/m2
 - PUNTO DE CONEXIÓN CON RED EXISTENTE
 - POZO DE REGISTRO PROYECTADO

BOBILLO Y ASOCIADOS ARQUITECTOS

1:1

M. Azafra, 20 7ºA
47014 Valladolid
T. 983 151 224
F. 983 140 630
M. 639 256 856
www.byaa.es



PLAN PARCIAL PARA LA MODIFICACIÓN DE LA ORDENACIÓN DETALLADA DEL SECTOR SUR-29 DEL PGOU DE VILLAQUILAMBRE

PLANOS DE ORDENACIÓN
DETERMINACIONES DE ORDENACIÓN DETALLADA
ESQUEMAS DE INSTALACIONES:
RED DE SANEAMIENTO FECALES

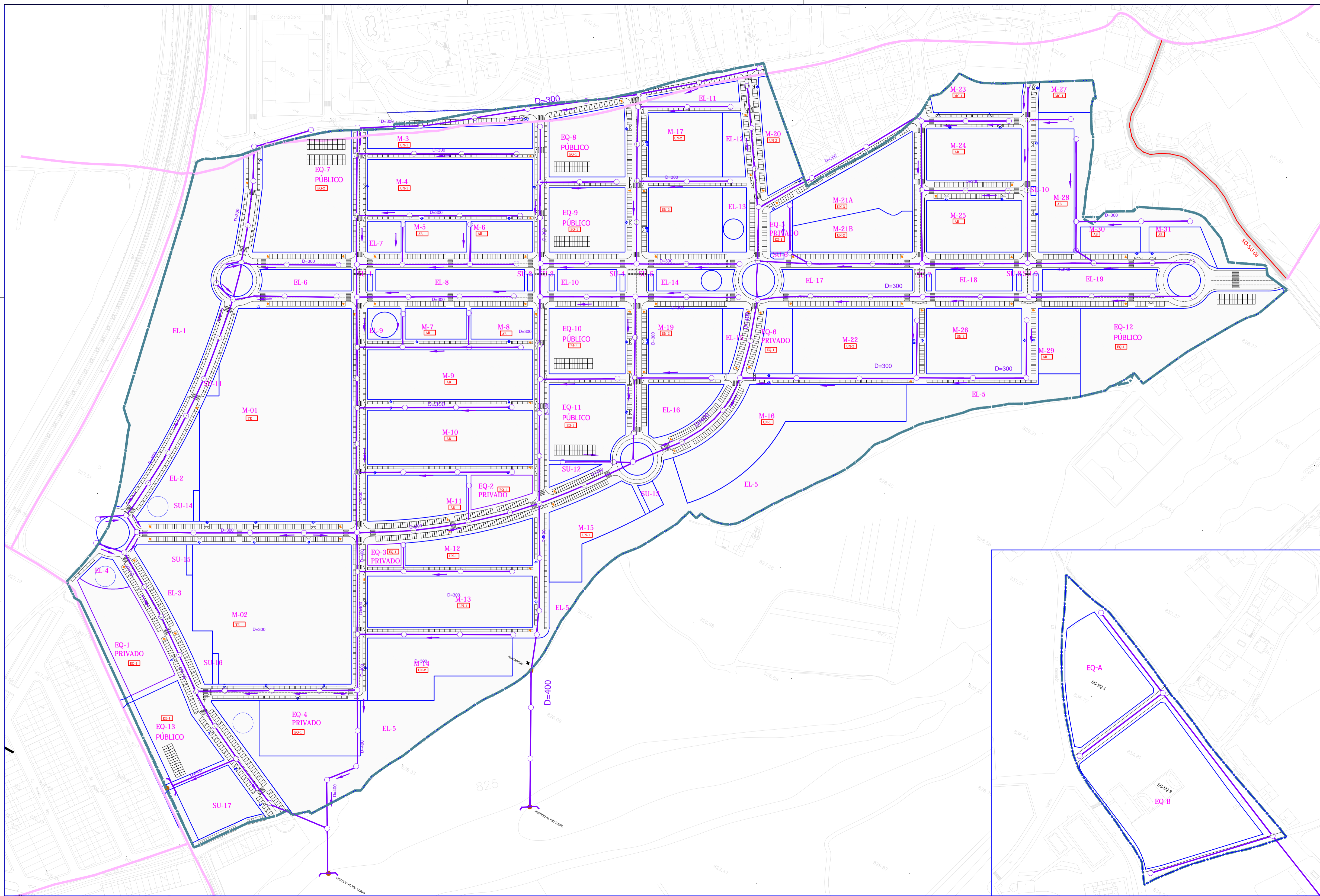

- LEYENDA
- LÍMITE DEL SECTOR SUR-29
 - SANEAAMIENTO PLUVIALES (PRESAS)
 - COBIJAMIENTO DE PRESA
 - SISTEMAS GENERALES DE SERVICIOS URBANOS
 - RED DE SANEAAMIENTO PROPUESTA
 - PUNTO DE VERTIDO / CONEXIÓN RED PRINCIPAL
 - POZOS DE REGISTRO
 - ▲ ALIVIADERO

BOBILLO Y ASOCIADOS ARQUITECTOS

M. Azala, 20 7PA
47014 Valladolid
T. 983 151 224
F. 983 140 630
M. 639 256 856
www.bya.com.es



PLAN PARCIAL PARA LA MODIFICACIÓN DE LA ORDENACIÓN DETALLADA DEL SECTOR SUR-29 DEL PGOU DE VILLAQUILAMBRE

PLANOS DE ORDENACIÓN
DETERMINACIONES DE ORDENACIÓN DETALLADA

ESQUEMAS DE INSTALACIONES:
RED DE SANEAAMIENTO PLUVIALES

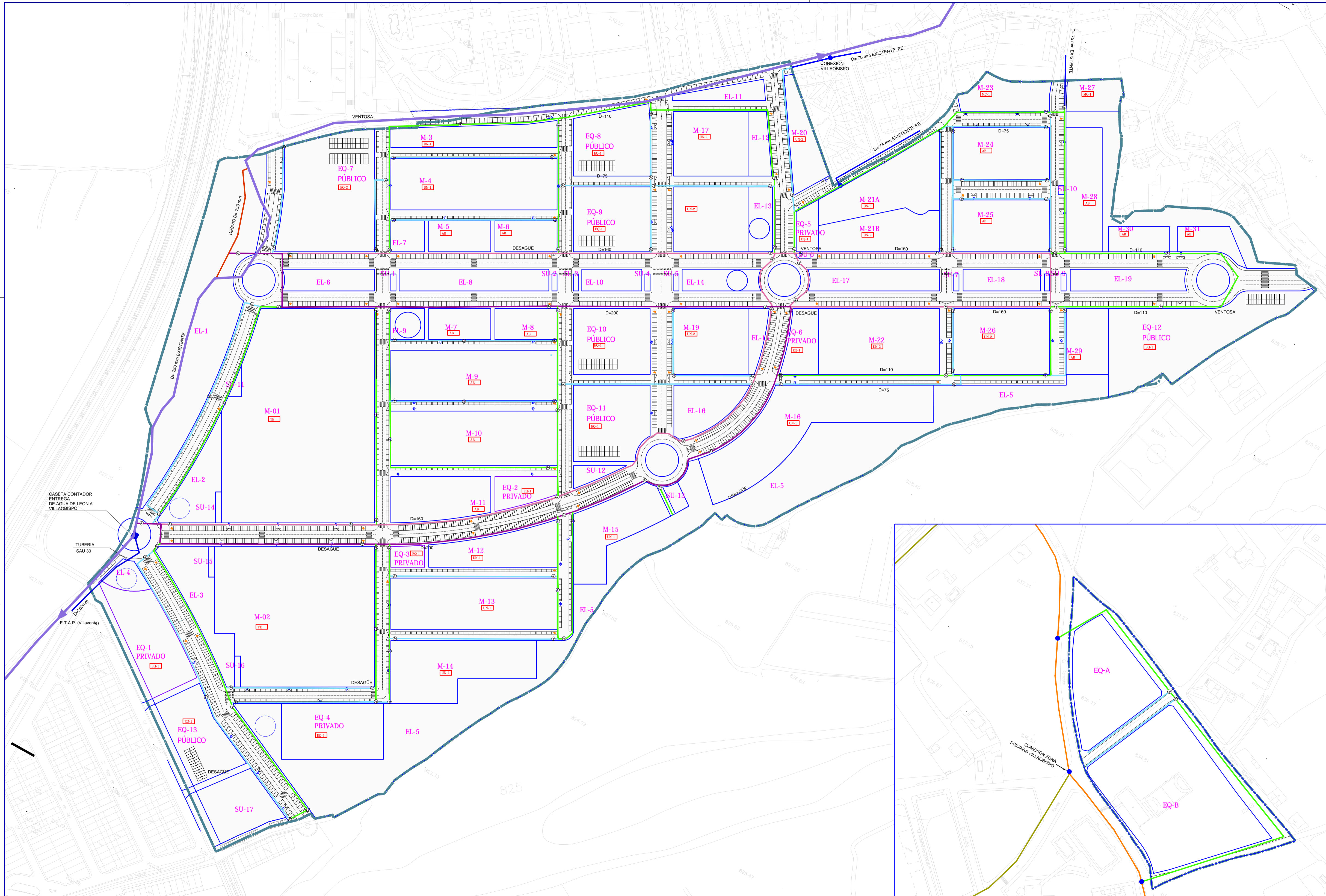

- LEYENDA**
- LÍMITE DEL SECTOR SUR-29
 - RED DE ABASTECIMIENTO EXISTENTE**
 - TUBERIA FUNDICION D=250 mm
 - DESVIO TUBERIA D=250 mm
 - RED SECUNDARIA MUNICIPAL
 - RED DE SUMINISTRO
 - RED DE ABASTECIMIENTO PROYECTADA**
 - TUBERIA FP.E. D=200 mm
 - TUBERIA P.E. D=160 mm
 - TUBERIA P.E. D=110 mm
 - TUBERIA P.E. D=90 mm
 - ⊗ LLAVES
 - PUNTO DE CONEXIÓN CON RED EXISTENTE

BOBILLO Y ASOCIADOS ARQUITECTOS

1:1

M. Azafra, 20 7ºA
47014 Valladolid
T: 983 151 224
F: 983 140 630
M: 639 256 856
www.bya.com.es



PLAN PARCIAL PARA LA MODIFICACIÓN DE LA ORDENACIÓN DETALLADA DEL SECTOR SUR-29 DEL PGOU DE VILLAGOBISPO

PLANOS DE ORDENACIÓN
DETERMINACIONES DE ORDENACIÓN DETALLADA
ESQUEMAS DE INSTALACIONES:
RED DE ABASTECIMIENTO

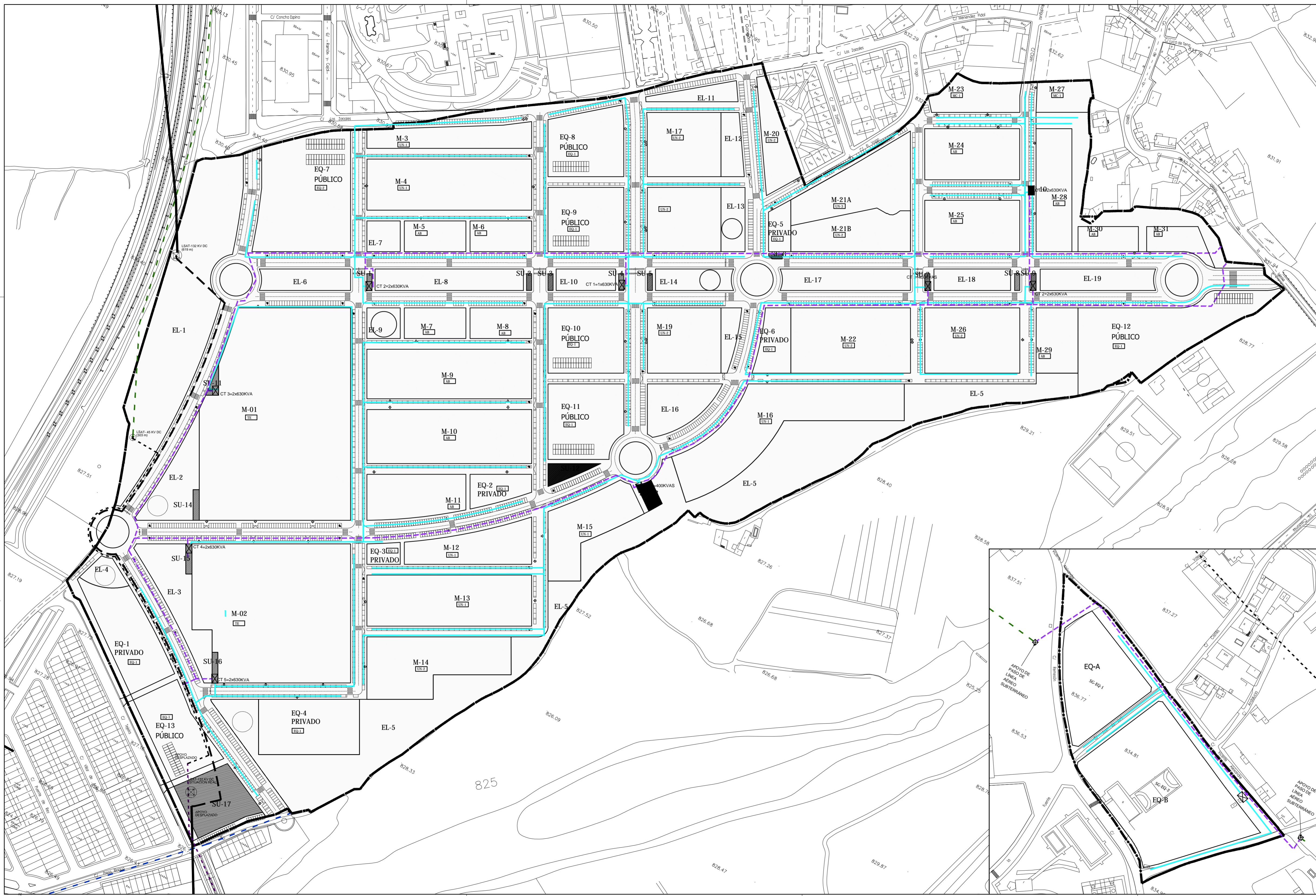

- LEYENDA
- LÍMITE DEL SECTOR SUR-29
 - LÍNEA DE ALTA TENSIÓN AÉREA EXISTENTE
 - - - LÍNEA DE ALTA TENSIÓN AÉREA A SOTERRAR
 - · - · LÍNEA DE MEDIA TENSIÓN 45KV AÉREA EXISTENTE
 - · · · LÍNEA DE MEDIA TENSIÓN 45KV AÉREA A SOTERRAR
 - · - · RED DE MEDIA TENSIÓN ENTERRADA EXISTENTE
 - · - · RED DE MEDIA TENSIÓN PREVISTA
 - - - LÍNEA DE BAJA TENSIÓN 13 KV AÉREA EXISTENTE
 - - - RED DE BAJA TENSIÓN PREVISTA
 - ⊠ CT CENTRO DE TRANSFORMACIÓN PREVISTO

DETERMINACIONES ESPECÍFICAS PARA LA RED DE ENERGÍA ELÉCTRICA:

El soterramiento de las líneas eléctricas de media tensión correspondientes al tramo 8 señalado en el plano de ordenación 6.4.2 se ejecutará con cargo al sector SUR-29. Asimismo, el tramo 6 queda adscrito a los sectores SUR-26, SUR-27, SUR-29 y SU-NC-12 y a la actuación aislada AA-34, de manera proporcional a la edificabilidad asignada por el Plan General a dichos ámbitos. En las parcelas afectadas por el paso de la línea eléctrica de alta tensión, las edificaciones respetarán las distancias mínimas de seguridad según lo establecido en el Reglamento sobre condiciones técnicas y garantías de seguridad en líneas eléctricas de alta tensión y sus instrucciones técnicas (R.D. 223/2006) o en la normativa que lo sustituya.

BOBILLO Y ASOCIADOS ARQUITECTOS

M. Azahar, 20 7ºA
47014 Valladolid
T 983 151 224
F 983 140 630
M 639 256 856
www.bya.com.es



PLAN PARCIAL PARA LA MODIFICACIÓN DE LA ORDENACIÓN DETALLADA DEL SECTOR SUR-29 DEL PGOU DE VILLAQUILAMBRE

PLANOS DE ORDENACIÓN
DETERMINACIONES DE ORDENACIÓN DETALLADA
ESQUEMAS DE INSTALACIONES:
RED DE ENERGÍA ELÉCTRICA

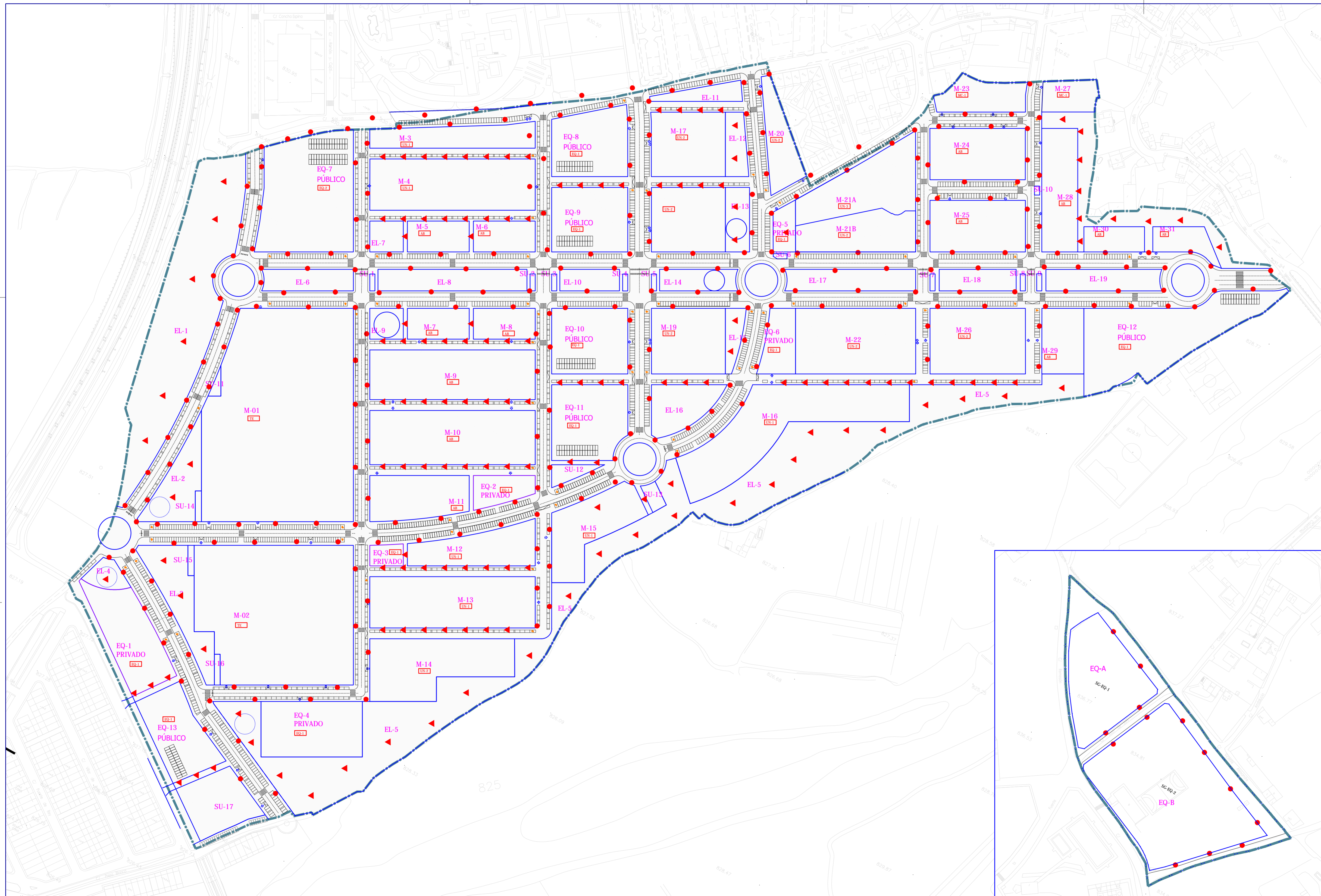

- LEYENDA
- LÍMITE DEL SECTOR SUR-29
 - LUMINARIA LED, MODELO LUMA O SIMILAR, DE 9100lm SOBRE COLUMNA DE 10m
 - ▲ LUMINARIA LED, MODELO METRONOMIS O SIMILAR, DE 6800 lm, SOBRE COLUMNA DE 6m

BOBILLO Y ASOCIADOS ARQUITECTOS

M. Azafra, 20 79A
47014 Valladolid
T 983 151 224
F 983 140 630
M 639 256 856
www.bya.com.es



PLAN PARCIAL PARA LA MODIFICACIÓN DE LA ORDENACIÓN DETALLADA DEL SECTOR SUR-29 DEL PGOU DE VILLAQUILAMBRE

DOCUMENTO DE APROBACIÓN INICIAL

PLANOS DE ORDENACIÓN DETERMINACIONES DE ORDENACIÓN DETALLADA

ESQUEMAS DE INSTALACIONES: RED DE ALUMBRADO PÚBLICO

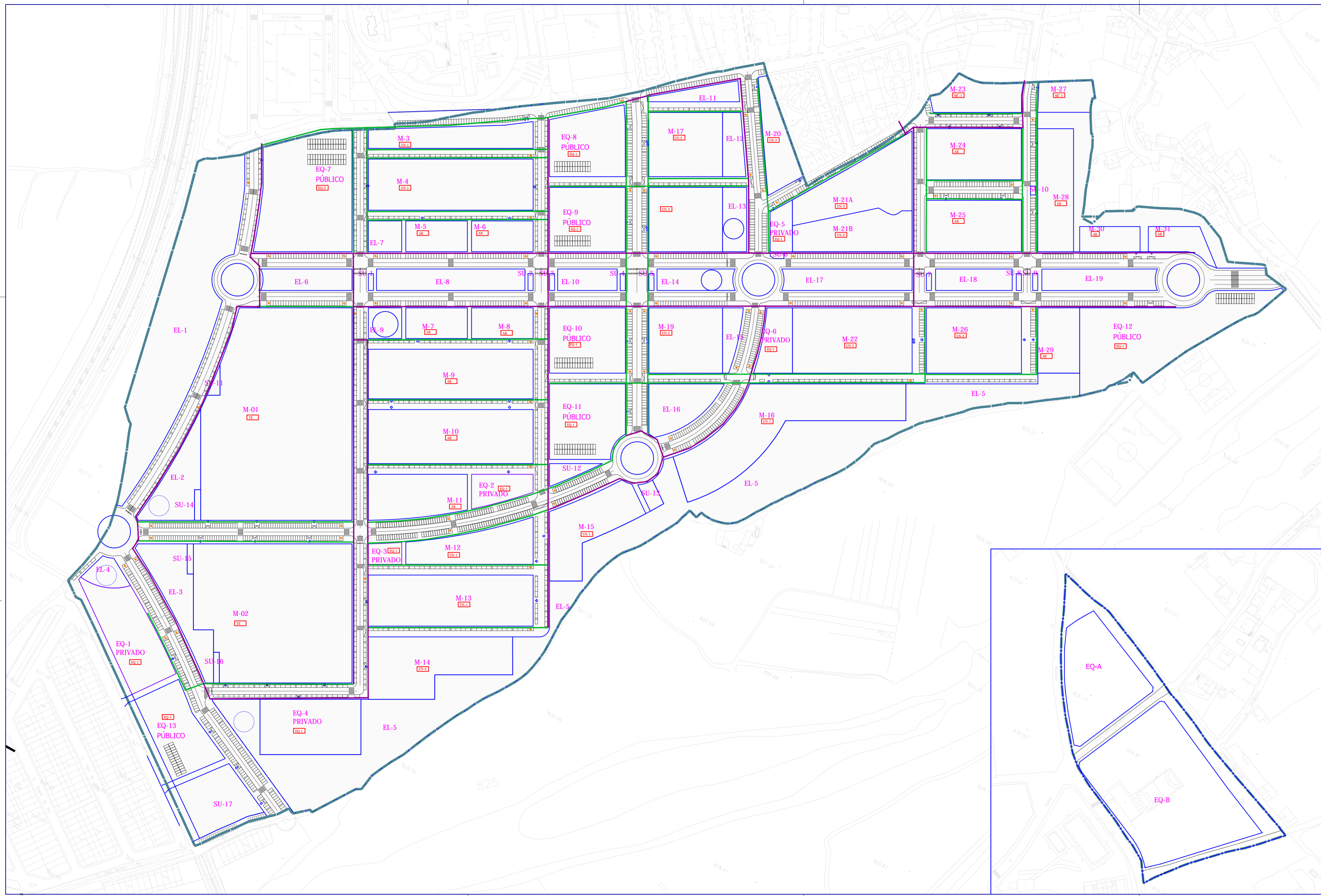

LEYENDA

— LÍMITE DEL SECTOR SUR-29

RED DE GAS

— PE 63

— PE 110

***NOTA:**
La conexión exterior y el diseño interior detallado de la red serán confirmados por la compañía suministradora.

BOBILLO Y ASOCIADOS ARQUITECTOS

1:1

M. Azala, 20 79A
47014 Valladolid
T 983 151 224
F 983 140 630
M 639 256 856
www.bya.com.es

Ayuntamiento de Villaquilambre

PLAN PARCIAL PARA LA MODIFICACIÓN DE LA ORDENACIÓN DETALLADA DEL SECTOR SUR-29 DEL PGOU DE VILLAQUILAMBRE

PLANOS DE ORDENACIÓN
DETERMINACIONES DE ORDENACIÓN DETALLADA
ESQUEMAS DE INSTALACIONES:
RED DE GAS

ESCALA 1: 2000
MARZO 2022

PO-05F

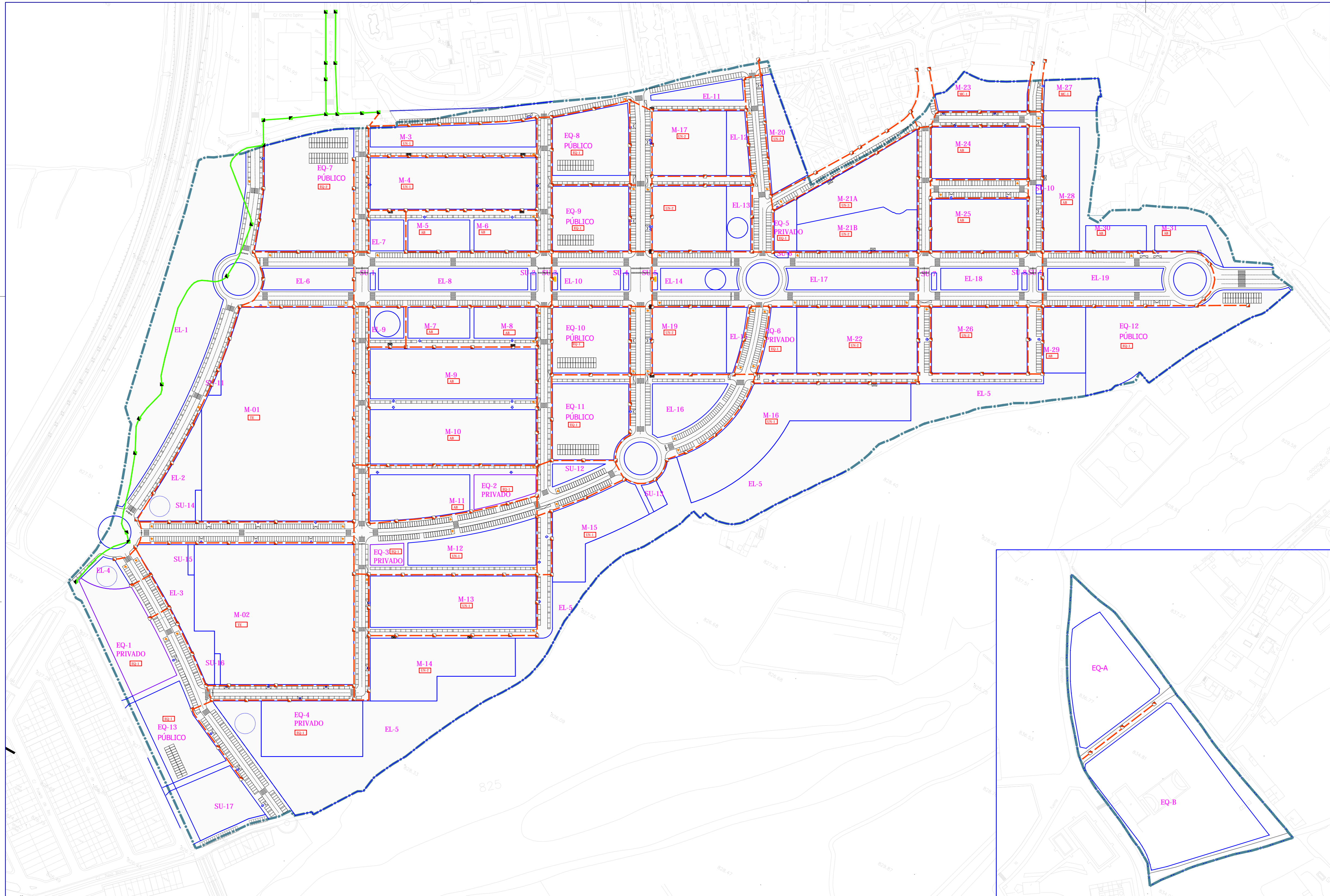

- LEYENDA**
- LIMITE DEL SECTOR SUR-29
 - RED DE TELECOMUNICACIONES EXISTENTE**
 - ARQUETA 1,10x1,00x1,00 TIPO H
 - RED EXISTENTE
 - RED DE TELECOMUNICACIONES PROYECTADA**
 - ARQUETA 1,10x1,00x1,00 TIPO H
 - CONDUCTO TELEFONICA D=125mm
 - PEANA PARA NODO
 - PEDESTAL ARMARIO T1

*** NOTA:**
El trazado y características de la red son orientativos y en todo caso deben ser las compañías suministradoras las que definan las condiciones para ejecutarlas.

BOBILLO Y ASOCIADOS ARQUITECTOS

1:1

M. Azafra, 20 7PA
47014 Valladolid
T 983 151 224
F 983 140 630
M 639 256 856
www.bya.com.es



PLAN PARCIAL PARA LA MODIFICACIÓN DE LA ORDENACIÓN DETALLADA DEL SECTOR SUR-29 DEL PGOU DE VILLAQUILAMBRE

PLANOS DE ORDENACIÓN DETERMINACIONES DE ORDENACIÓN DETALLADA
ESQUEMAS DE INSTALACIONES: RED DE TELECOMUNICACIONES

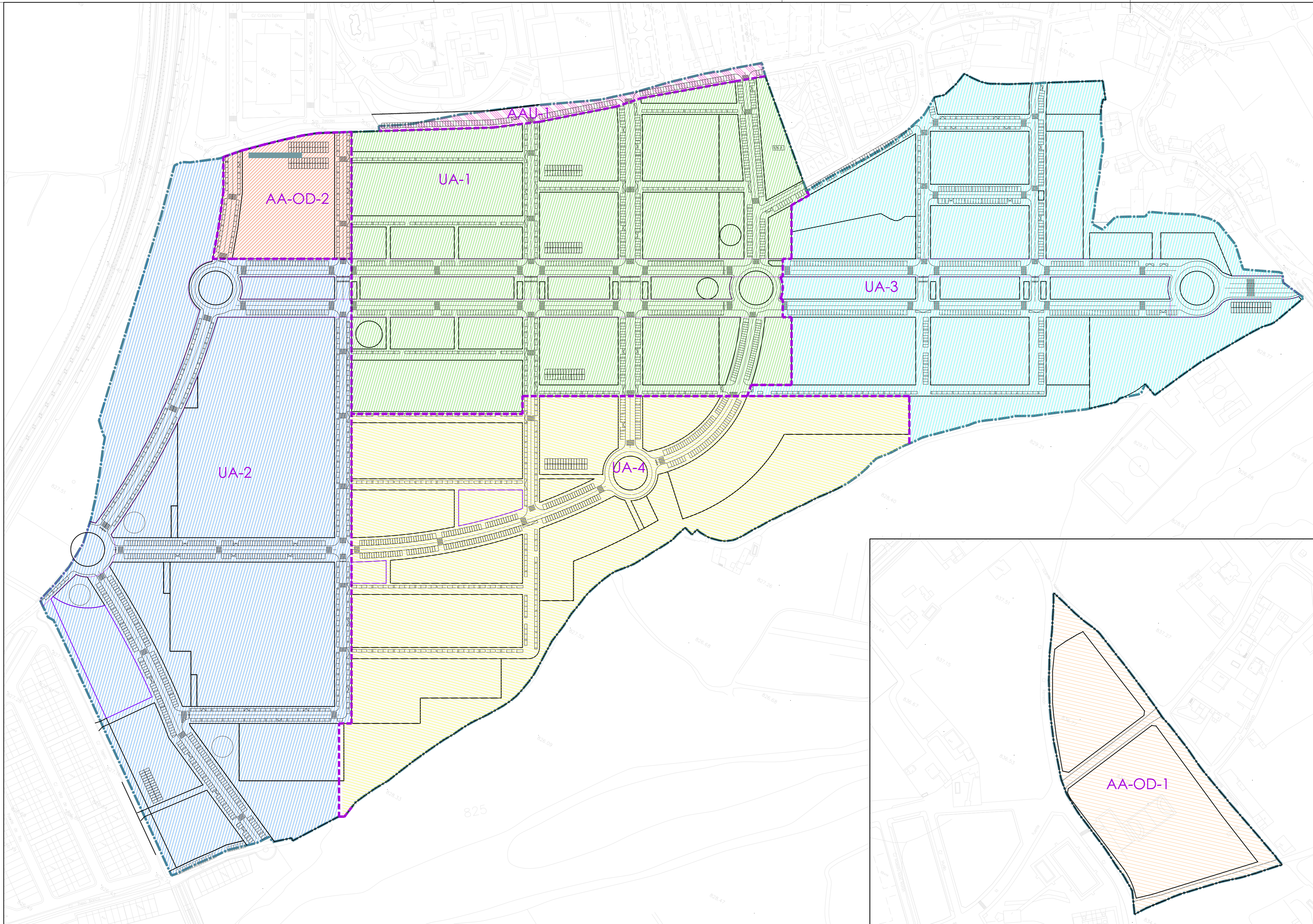

LEYENDA

— LÍMITE DEL SECTOR SUR-29

ACTUACIONES AISLADAS DE OCUPACIÓN DIRECTA

- AA-OD-1
- AA-OD-2

ACTUACIONES AISLADAS DE URBANIZACIÓN

- AA-U-1

UNIDADES DE ACTUACIÓN

- UA-1
- UA-2
- UA-3
- UA-4

BOBILLO Y ASOCIADOS ARQUITECTOS

M. Azafra, 20 7ºA
47014 Valladolid
T. 983 151 224
F. 983 140 630
M. 639 256 856
www.bya.com.es



PLAN PARCIAL PARA LA MODIFICACIÓN DE LA ORDENACIÓN DETALLADA DEL SECTOR SUR-29 DEL PGOU DE VILLAQUILLAMBRE

PLANOS DE ORDENACIÓN
DETERMINACIONES DE ORDENACIÓN DETALLADA
UNIDADES DE GESTIÓN URBANÍSTICA

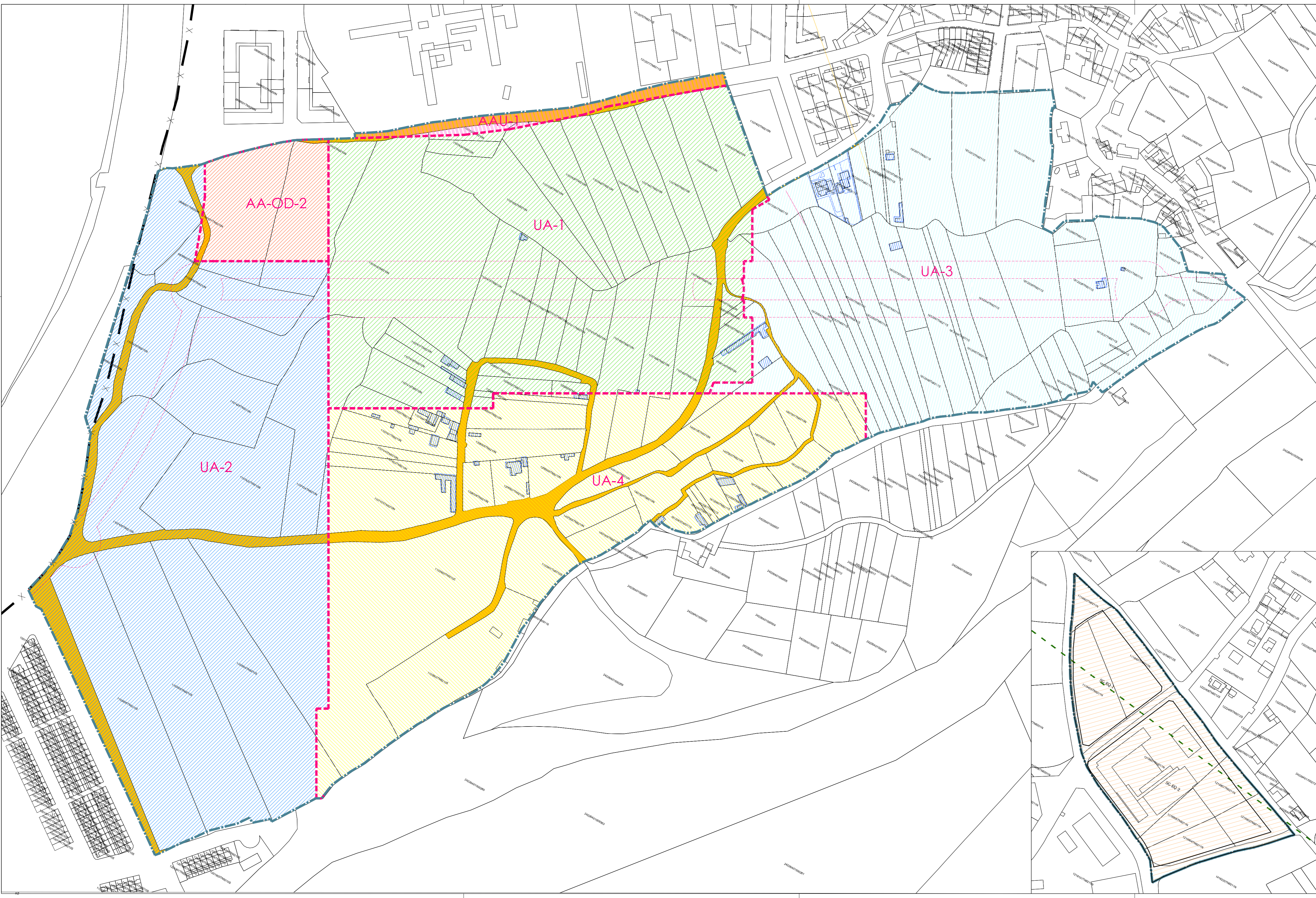

LEYENDA

	LÍMITE DEL SECTOR SUR-29
	CONSTRUCCIONES EXISTENTES
	DOTACIONES EXISTENTES AFECTAS A SU DESTINO
	SISTEMAS GENERALES VIARIO PÚBLICO

BOBILLO Y ASOCIADOS ARQUITECTOS **1:1**

M. Azaña, 20 7ªA
47014 Valladolid
T. 983 151 224
F. 983 140 630
M. 639 256 856
www.bya.com.es

GONZALO BOBILLO DE LAMO ARQUITECTO



PLAN PARCIAL PARA LA MODIFICACIÓN DE LA ORDENACIÓN DETALLADA DEL SECTOR SUR-29 DEL PGOU DE VILLAQUILAMBRE

PLANOS DE ORDENACIÓN
DETERMINACIONES DE ORDENACIÓN DETALLADA

SUPERPUESTO UNIDADES DE GESTIÓN URBANÍSTICA- ESTRUCTURA DE LA PROPIEDAD



- LEYENDA
- LÍMITE DEL SECTOR SUR-29
 - ZONIFICACIÓN ACÚSTICA SEGÚN LEY 5/2009
ÁREAS ACÚSTICAS EXTERIORES
 - TIPO 1. ÁREA DE SILENCIO
(ÁREA DE USO DOTACIONAL
DOCENTE - EDUCATIVO)
 - TIPO 2. ÁREA LEVEMENTE RUIDOSA
(ÁREAS RESIDENCIALES)
 - TIPO 3. ÁREA TOLERABLEMENTE RUIDOSA
(ZONAS USO TERCIARIO Y DE
EQUIPAMIENTO PÚBLICO Y PRIVADO)
 - TIPO 3. ÁREA TOLERABLEMENTE RUIDOSA
(ZONAS ESPACIOS LIBRES PÚBLICOS)
BARRERAS REDUCTORAS DEL NIVEL SONORO
 - TIPO 4. ÁREA RUIDOSA
(ZONAS SERVICIOS URBANOS)

BOBILLO Y ASOCIADOS ARQUITECTOS



M. Azafra, 20 7PA
47014 Valladolid
T 983 151 224
F 983 140 630
M 639 256 856
www.bya.com.es



PLAN PARCIAL PARA LA MODIFICACIÓN
DE LA ORDENACIÓN DETALLADA
DEL SECTOR SUR-29 DEL PGOU DE
VILLAQUILAMBRE

PLANOS DE ORDENACIÓN
DETERMINACIONES DE ORDENACIÓN DETALLADA
ZONIFICACIÓN ACÚSTICA SEGÚN LEY 5/2009

ESCALA 1: 2000
MARZO 2022

PO-07



- LEYENDA**
- LÍMITE DEL SECTOR SUR-29
 - ÁREA DE MOVIMIENTO ORIENTATIVA**
 - EQUIPAMIENTO PRIVADO
 - TERCIARIO
 - VIVIENDA UNIFAMILIAR
 - VIVIENDA COLECTIVA
 - PARCELACIÓN ORIENTATIVA

BOBILLO Y ASOCIADOS ARQUITECTOS

M. Azafra, 20 7ªA
47014 Valladolid
T: 983 151 224
F: 983 140 630
M: 639 256 856
www.bya.com.es



PLAN PARCIAL PARA LA MODIFICACIÓN DE LA ORDENACIÓN DETALLADA DEL SECTOR SUR-29 DEL PGOU DE VILLAQUILAMBRE

PLANOS DE ORDENACIÓN
DETERMINACIONES DE ORDENACIÓN DETALLADA.
ÁREA DE MOVIMIENTO DE LA EDIFICACIÓN ORIENTATIVA:
OPCIÓN 1. FORMALIZACIÓN DE VIVIENDA UNIFAMILIAR ADOSADA



- LEYENDA**
- LÍMITE DEL SECTOR SUR-29
 - ÁREA DE MOVIMIENTO ORIENTATIVA**
 - EQUIPAMIENTO PRIVADO
 - TERCIARIO
 - VIVIENDA UNIFAMILIAR
 - VIVIENDA COLECTIVA
 - PARCELACIÓN ORIENTATIVA

BOBILLO Y ASOCIADOS ARQUITECTOS

1:1

M. Azuaga, 20 7ºA
47014 Villacastell
T. 983 151 224
F. 983 140 630
M. 639 256 956
www.byas.com.es

Ayuntamiento de
Villaquillambre



**PLAN PARCIAL PARA LA MODIFICACIÓN
DE LA ORDENACIÓN DETALLADA
DEL SECTOR SUR-29 DEL PGOU DE
VILLAQUILLAMBRE**